



PVZ

## Palisadenversetzzange PVZ

Speziell geeignet zum Tragen und Versetzen sowohl von runden und rechteckigen Betonpalisaden als auch von Holzpalisaden.  
 Ø 180 – 200 mm  
 ▷ Längenunabhängige Klammerung

- ▷ Die Zange ist so ausgelegt, daß die Palisaden dicht an dicht versetzt werden können.
- ▷ PVZ-V verstellbare Ausführung
- ▷ Galvanisch verzinkt

Typ	Greifbereich* W (mm)	Backenlänge L (mm)	Tragfähigkeit (kg)	Eigengewicht (kg)	Best.-Nr.
PVZ ①	200	80	150	6	5320.0030
PVZ-V ①	100 – 305	80	150	8	5320.0031



MPVZ-V

## Palisadenversetzzange MPVZ-V

Für Hebezeugantrieb, speziell geeignet zur Aufnahme von liegenden Beton- und Holzpalisaden, zum Aufstellen in die vertikale Lage und zum Versetzen. Längenunabhängige Klammerung.

### Serienmäßig ausgerüstet:

- ▷ Schwenkbare Greifbacken
- ▷ Hochverschleißfeste, austauschbare Gummipolsterung.

Universell einsetzbar für Rechteckpalisaden und runde Palisaden. Greifweite einstellbar.

Typ	Greifbereich* W (mm)	Tragfähigkeit (kg)	Eigengewicht (kg)	Best.-Nr.
MPVZ-V ①	120 – 200	300	30	5310.0233



SLS 8/20-G

**NEU!**

Jetzt beidseitig mit schonenden Gummigreifbacken!

## Stelensetzer SLS 8/20-G

Immer häufiger werden Granitstelen im Galabau eingesetzt. Dafür wurde speziell der handliche Stelensetzer SLS 8/20-G entwickelt. Der an einem Hebegerät, z.B. Mini-Bagger angehängte SLS wird über eine Handkurbel an eine liegende Stele angesetzt. Beim Anheben tritt eine automatisch wirkende

Spannkrafterhöhung ein und die Stele lässt sich sicher aufrichten und versetzen. Nach dem Versetzvorgang wird die Handkurbel wieder gelöst.

**NEU:** durch beidseitige nicht färbende Gummigreifbeläge keine Abdrücke und Beschädigungen an der zu versetzenden Stele.

Typ	Greifbereich* W (mm)	Tragfähigkeit (kg)	Eigengewicht (kg)	Best.-Nr.
SLS 8/20-G ①	80 – 200	300	10	5310.0365
GB-SLS ①				4310.0997

## Florsteinzange FSZ

Speziell für das Versetzen von Florwallsteinen und ähnlichen Hangbefestigungselementen

▷ Großer Verstellbereich für alle gängigen Böschungssteine.

- ▷ Innen greifend
- ▷ Abnehmbare Doppelhandgriffe
- ▷ Galvanisch verzinkt FSZ/FSZ-M

### FSZ-M für Hebezeugbetrieb

mit Einhängöse, Handgriff, Wechsellautomatik zur vollautomatischen Umschaltung von „voll“ auf „leer“.

Typ	Greifbereich* W (mm)	Tragfähigkeit (kg)	Eigengewicht (kg)	Best.-Nr.
FSZ ①	180 – 580	150	8	5320.0001
FSZ-M ①	180 – 580	250	16	5320.0002

\* Der Greifbereich gibt die minimalen und maximalen Produktabmaße des Greifgutes an, die mit diesem Gerät greifbar sind.  
 ① Durch galvanische Verzinkung dauerhafter Oberflächenschutz

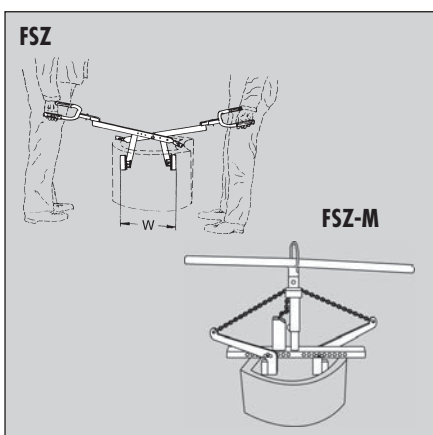

FSZ

FSZ-M